

# Main courante résistante à la ligature 1000BH

Spécification suggérée

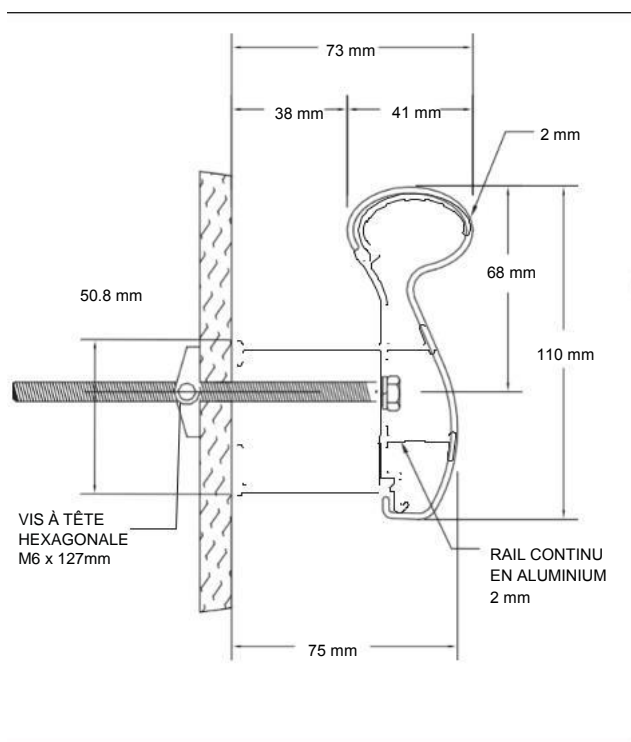

- Main courante de taille moyenne
- Surface de préhension ovale
- Hauteur de 110mm x surface de préhension de 41mm
- Support/support de montage continu\*
- Protection en vinyle rigide résistante aux rayures et aux taches, d'une épaisseur de 2 mm
- Installation, nettoyage et entretien faciles
- Répond aux critères ADA et ANSI
- Fabriqué en longueurs standard de 3,66 m
- Toutes les fixations de montage sont incluses dans chaque commande
- Modèle 1000BHV - Fabriqué avec une couverture complète au motif imitation bois Woodland™.
- A été testé et répond aux exigences de l'Institut environnemental GREENGUARD et de l'État de Californie en matière de produits à faible taux d'émission, tel que testé par Air Quality Sciences
- A été testé et répond au niveau des émissions chimiques de GREENGUARD Enfants & Écoles
- \* Bien que ces produits soient conçus pour des applications de santé comportementale, ils ne constituent pas une garantie de la sécurité des patients.

IPC.3174/REV.1

# Main courante résistante à la ligature 1000BH

## Spécification suggérée

### PARTIE 1 - GÉNÉRALITÉS

#### 1.01 RÉSUMÉ

A. Systèmes de main courante pour la sécurité des piétons et la protection des murs

#### 1.02 LA SECTION COMPREND

A. Système de main courante résistant à la ligature 1000BH

#### 1.03 RÉFÉRENCES

- A. Institut national américain de normalisation (ANSI)
- B. Société américaine pour les essais et les matériaux (ASTM)
- C. Loi relative aux Américains en situations de handicap (ADA)
- D. Code national du bâtiment du Canada (CNB)
- E. Association nationale de protection contre l'incendie (NFPA)
- F. État de New York, Bureau de la santé comportementale (NYS-OMH)
- G. Société des Ingénieurs de l'Automobile (SIA)
- H. Laboratoire des assureurs (UL)
- I. Laboratoire des assureurs du Canada (ULC)
- J. Code de construction uniforme (UBC)

#### 1.04 DESCRIPTION DU SYSTÈME

A. Exigences de performance : Fournir des systèmes de main courantes conformes aux exigences suivantes imposées par les organismes de réglementation et au contrôle qualité des systèmes IPC de protection murale et de porte, InPro Corporation.

1. Caractéristiques de performance au feu : Fournir des mains courantes classées UL conformes au classement au feu NFPA de classe A. Les caractéristiques de combustion en surface, telles que déterminées par la norme UL-723 (ASTM E-84), doivent être une propagation de flamme de 10 et un développement de fumée de 350 à 450. Fournir des protections d'angle homologuées ULC (Canada) conformes aux exigences du Code national du bâtiment du Canada

3.1.13. Les caractéristiques de combustion en surface, telles que déterminées par la norme CAN/ULCS102.2, doivent être une propagation de flamme de 15 et un dégagement de fumée de 35.

2. Auto-extinction : Fournir des mains courantes ayant une classification CC1, testées conformément aux procédures spécifiées dans la norme ASTM D-635-74, méthode de test standard pour la vitesse de combustion ou la portée et la durée de combustion des plastiques en position horizontale, telle que référencée dans la norme UBC 52-4-1988.

3. Fournir une main courante résistante à la ligature acceptée par l'Office de la santé mentale de l'État de New York pour les zones à risque moyen, comme indiqué dans la 22e édition des normes, matériaux et systèmes de sécurité des patients.

4. Résistance aux chocs : Fournir des matériaux de profils en vinyle rigide ayant une résistance à l'impact de 30,2 pieds-livres par pouce d'épaisseur, testée conformément aux procédures spécifiées dans la norme ASTM D-256-90b, résistance à l'impact des plastiques.

5. Résistance aux produits chimiques et aux taches : Fournir des mains courantes qui montrent une résistance aux taches lorsqu'elles sont testées conformément aux dispositions applicables de la norme ASTM D-543.

6. Certifié GREENGUARD : Fournir des matériaux certifiés GREENGUARD. Les profils doivent répondre aux exigences des normes de certification GREENGUARD pour les produits à faible émission et de la norme GREENGUARD d'émissions de produits pour Enfants & Écoles.

6. Résistance fongique et bactérienne : Fournir un vinyle rigide qui ne favorise pas la croissance fongique ou bactérienne, tel que testé conformément aux normes ASTM G-21 et ASTM G-22.

7. Cohérence des couleurs : Fournir des composants assortis conformément à la norme SAE J-1545 - (Delta E) avec une différence de couleur ne dépassant pas 1,0 unité en utilisant les systèmes d'échelle d'espace couleur CIE Lab, CIE CMC, CIE LCh, Hunter Lab ou similaires.

#### 1.05 SOUMISSIONS

- A. Données sur le produit : Les données imprimées du fabricant pour chaque produit indiqué dans la présente section.
- B. Plans de détail : Détails de montage avec les fixations appropriées pour les supports spécifiques du projet.
- C. Échantillons : Échantillons de vérification de la main courante, de 203 mm de long, en profils pleine grandeur de chaque type et couleur indiqués.
- D. Instructions d'installation du fabricant : Instructions d'installation imprimées pour chaque main courante.

#### 1.06 LIVRAISON, STOCKAGE ET MANUTENTION

- A. Livrer les matériaux dans leur emballage d'usine non ouvert sur le chantier
- B. Inspecter les matériaux à la livraison pour s'assurer que les produits spécifiés ont été reçus.
- C. Conserver dans l'emballage d'origine dans un endroit climatisé, à l'abri de la lumière directe du soleil.

#### 1.07 CONDITIONS DU PROJET

A. Exigences environnementales : Installer les produits dans un environnement intérieur à climat contrôlé.

#### 1.08 GARANTIE

A. Garantie standard IPC limitée à vie contre les défauts de matériaux et de fabrication.

### PARTIE 2 - PRODUITS

#### 2.01 FABRICANT

A. Fabricant acceptable : IPC Door and Wall Protection Systems, InPro Corporation, PO Box 406, Muskego, WI 53150, États-Unis ;

Téléphone : 800-222-5556, Fax : 888-715-8407,

Adresse Internet : <http://www.inprocorp.com>

B. Remplacements : Non autorisé

C. Fournir toutes les mains courantes et les protections murales d'un même fabricant.

#### 2.02 UNITÉS FABRIQUÉES

A. Profil de la main courante

1. Main courante 1000BH résistante à la ligature, 110m

de hauteur x surface de préhension 41mm, déport du mur 79mm.

2. Main courante A1000, hauteur 110mm x surface de préhension 41mm, déport du mur 79mm. La main courante présente un motif de grain de bois sur toute sa surface.

#### 2.03 MATÉRIAUX

A. Vinyle : Les protections clipsables d'une épaisseur de 2 mm doivent être extrudées à partir de polychlorure de vinyle (PVC) non plastifié, résistant aux produits chimiques et aux taches, avec ajout d'agents antichoc. Aucun plastifiant ne doit être ajouté (les plastifiants peuvent favoriser la croissance bactérienne). Les listels, lorsqu'ils sont utilisés, doivent être en polychlorure de vinyle.

B. Aluminium : Le support en aluminium continu de 2mm d'épaisseur doit être fabriqué en aluminium 6063-T5 avec une finition fraisée.

#### 2.04 COMPOSANTS

- A. Les retours doivent être fabriqués en thermoplastique moulé par injection.
- B. Fixations : Tous les accessoires du système de montage appropriés aux substrats indiqués sur le dessin doivent être fournis.

#### 2.05 FINITIONS

- A. Protections en vinyle : Les couleurs des mains courantes doivent être choisies par l'architecte à partir de la sélection de finitions d'IPC.
- B. Composants moulés : Les retours doivent être d'une couleur assortie aux mains courantes. La surface doit avoir une texture de cailloux.

### PARTIE 3 - EXÉCUTION

#### 3.01 EXAMEN

Examiner les zones et conditions d'installations des systèmes de main courantes.

1. Achever toutes les opérations de finition, y compris la peinture, avant de commencer l'installation des matériaux du système de main courante.
2. La surface du mur doit être sèche et exempte de saleté, de graisse et peinture qui s'écaille.

#### 3.02 PRÉPARATION

A. Généralités : Avant l'installation, nettoyer le support pour éliminer la poussière, les débris et les particules non adhérentes.

#### 3.03 INSTALLATION

A. Généralités : Placer la main courante tel qu'indiqué sur les dessins détaillés approuvés pour le support concerné, et conformément aux instructions d'installation IPC. Installer la main courante de niveau et d'aplomb à la hauteur indiquée sur les plans.

#### 3.04 NETTOYAGE

A. Une fois l'installation terminée, nettoyer les surfaces conformément aux instructions de nettoyage et d'entretien d'IPC.